

Erhållsenhet för användning i sprinklersystem med torra rör Fig. VWE

Beskrivning

Underhållsenhet är en dräneringsarmatur för användning i torra system. Den samlar upp det kondensvattnet som uppstår vid den lägsta punkten i det torra systemet och kan enkelt tömmas vid det regelbundna underhållsarbetet

Drift

VWE standard:

För att tömma underhållsenheterna stänger du den övre kulventilen (2), tar bort 1"-pluggen (4) och öppnar den nedre kulventilen (3). Efter avtappningen, tätar pluggen (4) och skruvar fast den. Stänger den nedre kulventilen (4) till 45° och öppnar åter den övre kulventilen (2) till 45°.

VWE med påfyllningsrör:

För att tömma underhållsenheten, stänger du den övre kulventilen (2), tar bort 1"-pluggen (4) och öppnar den nedre kulventilen (3). Efter tömning, sätt tillbaka pluggen (4), skruva i och stäng den nedre kulventilen (3) i en vinkel på 45°. Kasserat uppsamlad vatten/frysblandning på lämpligt sätt. För påfyllning med frostskyddsblandning, håll den övre kulventilen (2) stängd eller stäng den. Ta bort 1/2"-pluggen (7) och öppna 1/2"-kulventilen (5) helt. Häll i frostskyddsmedel och sätt tillbaka 1/2" pluggen (7), skruva i och stäng åter 1/2" kulventilen (5) och öppna åter den övre kulventilen (2) i 45°.

OBS

Enligt tillverkaren är kulventilerna endast frostsäkra i 45°-läget för vinghandtaget! Vid leverans är kulventilerna alltid helt stängda. För att tas i drift måste alla vinghandtag vridas till 45° position

Funktion

VWE standardunderhållsenhet består av följande delar:

-Pitotrör, Övre kulventil 1", Nedre kulventil 1" and 1" plugg.

Underhållsenheten levereras färdigmonterad.

VWE underhållsenhet med påfyllningsrör består av följande delar:

Pitotrör, Övre kulventil 1", Nedre kulventil 1", 1" plugg, 1/2" kulventil, VTS 2" x 1/2" and 1/2" plugg.

Underhållsenheten levereras färdigmonterad. Genom påfyllningsöppningen DN 15 kan underhållsenheten fyllas upp till 1/3 med frostskyddsmedel och på så sätt undvika att frysa fast. Enligt tillverkaren är kulventilerna endast frostsäkra i 45°-läget för vinghandtaget



Underhållsenhet standard

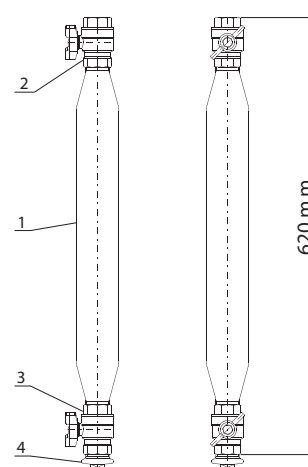

Underhållsenhet med påfyllningsrör

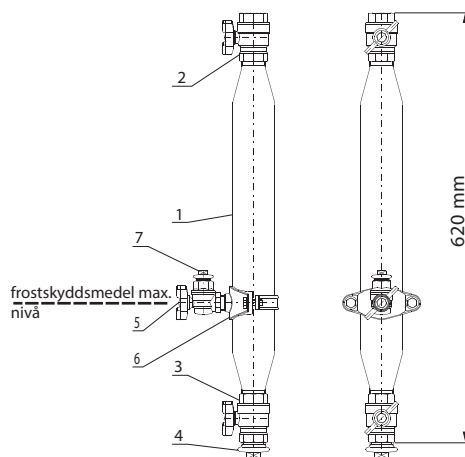

Tekniska data

Typ	VWE standard eller VWE med påfyllningsrör
Yta	Förzinkad
Material	Stålrör i enlighet med DIN 2458
Vikt	Standard - 2.4kg med påfyllningsrör - 3.1kg
Innehåll	Approx. 0.9 litres